

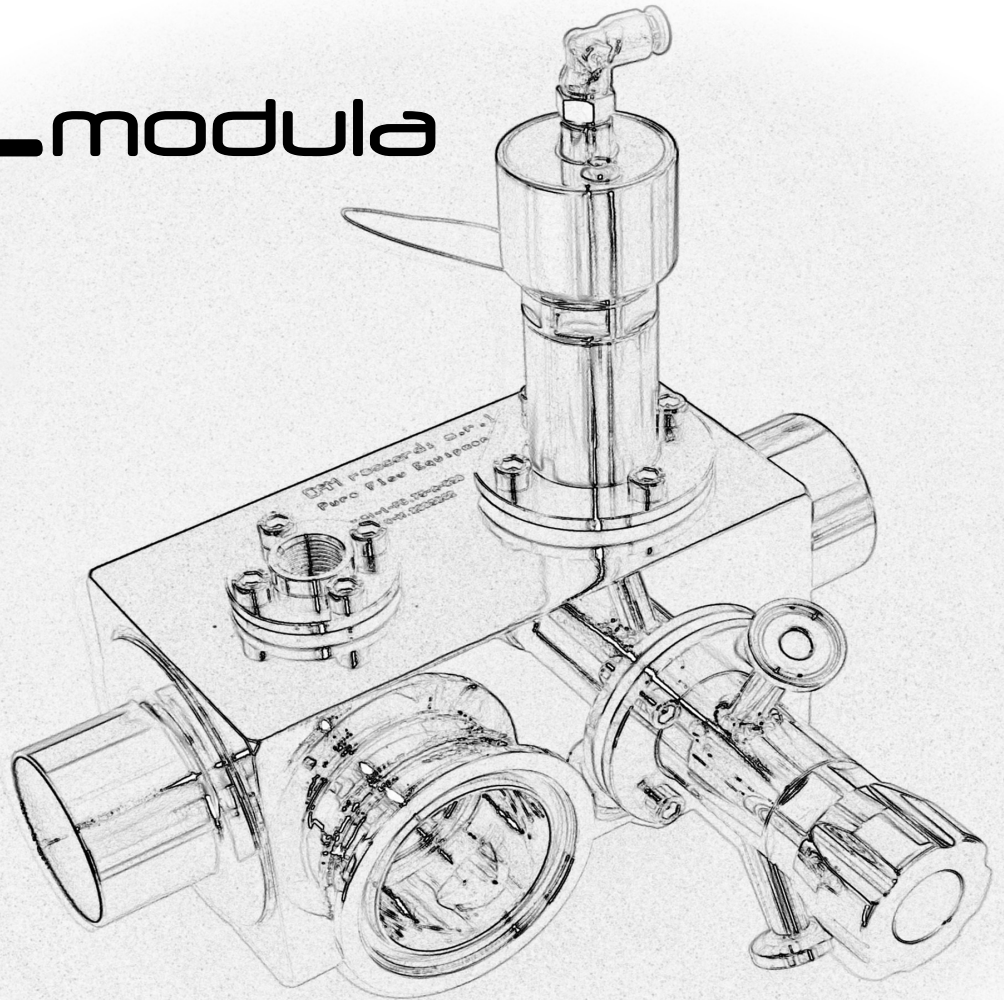

Produzione raccordi, valvole e componenti in ACCIAIO INOX per impianti industriali

ZDL modula



Il nuovo sistema aseptico modulare per integrare il punto d'uso ZDL a zero statico con i vostri strumenti di prelievo e controllo del flusso sui loop WFI.

Use the new ZDL MODULA to integrate your ZDL zero static use point with sampling and controlling devices on your WFI loop.

DAM RACCORDI S.R.L. PURE FLOW EQUIPMENT

DAM raccordi s.r.l.
Via Melozzo da Forlì, 27/A
20060 Mombretto di Mediglia (MI)
ITALY

Tel. 02 8965 0921
Fax 02 8965 0920
mobile +39 335 58 65 642
damraccordi@alice.it—info@damraccordi.it

ZDL modula

La valvola ZDL modula è stata progettata e costruita con l'obiettivo di fornire un dispositivo che realmente consenta di chiudere il punto d'uso non generando bracci morti.

With ZDL MODULA you have a REAL ZERO DEAD LEG in close position

ZDL MODULA DEVICE

$ZDL = MAX 0.5A$
 CON ZDL MODULA IL BRACCIO MORTO È SEMPRE INFERIORE ALLA METÀ DEL DIAMETRO DELLA LINEA

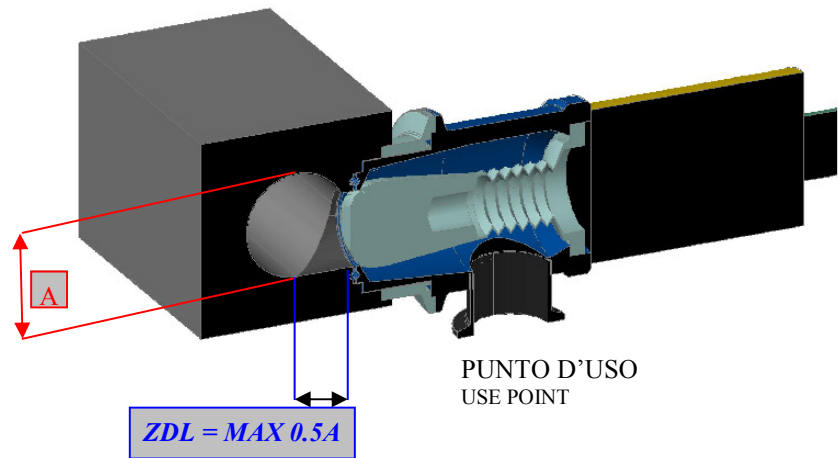

ASME BPE ZDL modula/A ≤ 0.5:1

TRADITIONAL DEVICE

$ZDL \geq 2 A$
 PUNTO D'USO CON VALVOLA A MEMBRANA

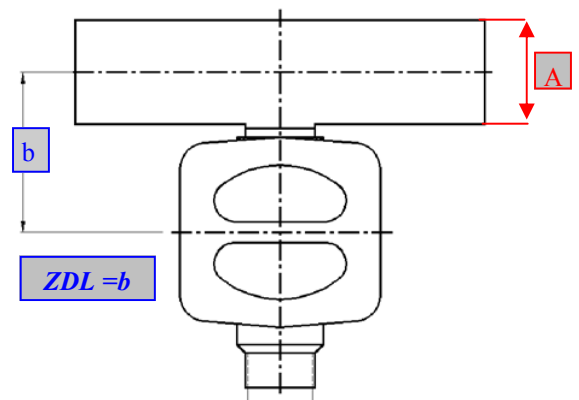

ASME BPE ZDL/A ≤ 2:1

DAM RACCORDI S.R.L.
PURE FLOW EQUIPMENT

DAM raccordi s.r.l.
 Via Melozzo da Forlì, 27/A
 20060 Mombretto di Mediglia (MI)
 ITALY

Tel. 02 8965 0921
 Fax 02 8965 0920
 mobile +39 335 58 65 642
 damraccordi@alice.it—info@damraccordi.it



Produzione raccordi, valvole e componenti in ACCIAIO INOX per impianti industriali

∠DLmodula

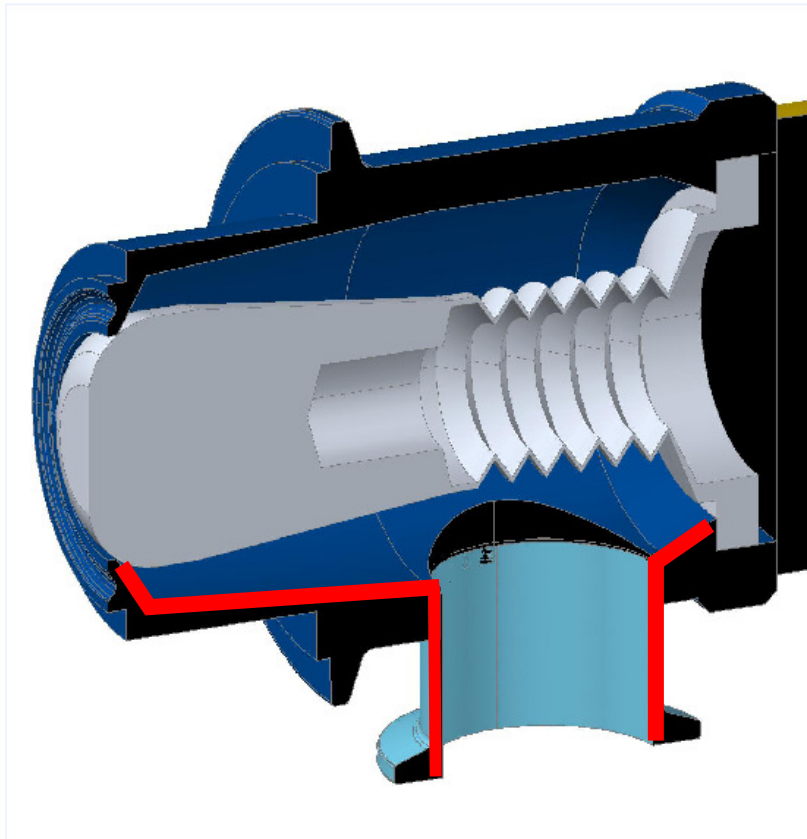

UNA ATTENTA PROGETTAZIONE DELLE FORME E DELLE PENDENZE INTERNE GARANTISCE LA DRENABILITÀ AL 100% A VALVOLA CHIUSA.

NESSUNA SUPERFICIE ORIZZONTALE ALL'INTERNO DELLA VALVOLA

A 100% DRENABILITY IS OBTAINED WITH AN EFFICIENT INNER SHAPE DESIGN.
NO HORIZONTAL SURFACE INSIDE THE VALVE

DAM RACCORDI S.R.L.
PURE FLOW EQUIPMENT

DAM raccordi s.r.l.
Via Melozzo da Forlì, 27/A
20060 Mombretto di Mediglia (MI)
ITALY

Tel. 02 8965 0921
Fax 02 8965 0920
mobile +39 335 58 65 642
damraccordi@alice.it—info@damraccordi.it

ZDL modula

Con ZDL modula è possibile scegliere il corpo valvola con due diverse lunghezze per avere la possibilità di montare 4 o 8 strumenti nelle posizioni/combinazioni che meglio soddisfano le specifiche dell'impianto. ZDL MODULA E' COSTRUITO INTERAMENTE TRAMITE LAVORAZIONE DA MASSELLO SU CENTRO CNC

ZDL modula allow to choose two different valve body sizes in order to have 4 or 8 applied devices according to plant design and specifics.

ZDL MODULA IS COMPLETELY CNC MACHINED FROM SOLID ROUND AND SQUARE BARS

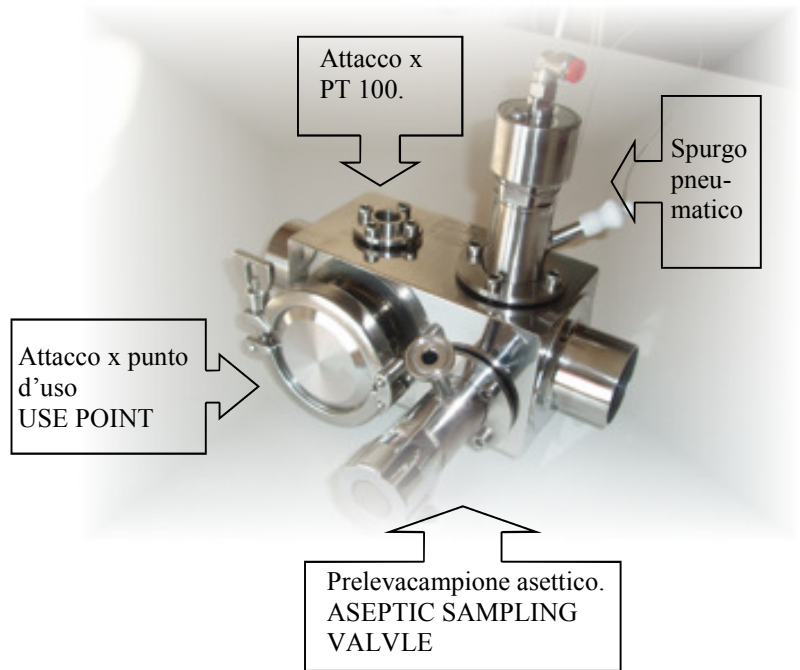

Esempio con corpo valvola tipo lungo: 4 STRUMENTI APPLICATI E 4 ALLOCAZIONI ANCORA DISPONIBILI.

Long body valve sample: using 4 device, still 4 free at location positions

Cartuccia punto d'uso pneumatica con indicatore visuale di posizione e/o sensore PNP
Pneumatic controlled USE POINT
With visual position indicator or/and proximity



DAM RACCORDI S.R.L.
PURE FLOW EQUIPMENT

DAM raccordi s.r.l.
Via Melozzo da Forlì, 27/A
20060 Mombretto di Mediglia (MI)
ITALY

Tel. 02 8965 0921
Fax 02 8965 0920
mobile +39 335 58 65 642
damraccordi@alice.it—info@damraccordi.it



Produzione raccordi, valvole e componenti in ACCIAIO INOX per impianti industriali

4DLmodula

DIAMETRO LINEA	SCARTAMENTO CORPO VALVOLA	STRUMENTI APPLICABILI	DIAMETRI DEL PUNTO D'USO	CERTIFICAZIONI
Line Size	Body length	Devices	Use point size	Meets
1 1/2"	250 mm. MAX 8 STRUMENTI	Punto d'uso	3/4"	UNI EN 3.1 AISI 316L
	Max 8 devices	Use point		Ra<=0.4
2"	150 mm. MAX 4 STRUMENTI	Preleva campione aseptico	1"	FDA CFR177.2600 TFM 1600
	Max 4 devices	Aseptic Sample device		
2 1/2"		Attacco per PT100	1 1/2"	Ra<=0.4
		Attacchi TC BS4825		

REALIZZAZIONE ATTACCHI	A SALDARE PER ORBITALE / COIBENTABILE Designed for ORBITAL welding
FINITURE SUPERFICIALI	Ra <=0.4 micron
MOVIMENTAZIONE	ATTUATORE PNEUMATICO doppio effetto Pneumatic double effect actuator. 12 bar
MATERIALI	CORPO VALVOLA\Body : AISI 316L OTTURATORE\Diaphragms : PTFE or TFM 1600
RILEVATORI DI POSIZIONE	VISUALE / INDUTTIVO—Visual or Inductive position indicator
MARCATURA	MICROPERCUSSIONE

DAM RACCORDI S.R.L. PURE FLOW EQUIPMENT

DAM raccordi s.r.l.
Via Melozzo da Forlì, 27/A
20060 Mombretto di Mediglia (MI)
ITALY

Tel. 02 8965 0921
Fax 02 8965 0920
mobile +39 335 58 65 642
damraccordi@alice.it—info@damraccordi.it



Produzione raccordi, valvole e componenti in ACCIAIO INOX per impianti industriali

4DLmodula



DAM RACCORDI S.R.L. PURE FLOW EQUIPMENT

DAM raccordi s.r.l.
Via Melozzo da Forlì, 27/A
20060 Mombretto di Mediglia (MI)
ITALY

Tel. 02 8965 0921
Fax 02 8965 0920
mobile +39 335 58 65 642
damraccordi@alice.it—info@damraccordi.it